

**MAHOVI**<sup>®</sup>

# MANUAL DE INSTALAÇÃO

MAH-5001

# MANUAL DE INSTRUÇÃO E MANUTENÇÃO

**MODELO: MAH-5001**

Desmontadora de pneus



REV. 01 - 24/02/2025

## Índice

1. Introdução.....	4
2. Etiqueta de Advertência e Posição de Aderência.....	4
3. Dados Técnicos.....	5
4. Transporte.....	5
5. Desembalagem e Inspeção.....	5
6. Requisitos do Local de Trabalho.....	6
7. Posição e Instalação.....	6
8. Conexões Elétricas e Pneumáticas.....	6
9. Operação de Ajuste.....	7
9.1 Quebrando o Talão do Pneu.....	7
9.2 Desmontando o Pneu.....	8
9.3 Montando o Pneu.....	9
10. Enchendo o Pneu.....	9
11. Movendo a Máquina.....	10
12. Manutenção.....	10
13. Tabela de Resolução de Problemas.....	12
14. Desenho Explodido.....	13
15. Diagrama do Circuito.....	21
16. Esquema Pneumático.....	22

## Advertência

Este manual de instruções é importante para a máquina, leia atentamente antes da instalação e uso; também é importante para o uso seguro e manutenção da máquina. Por favor, guarde este manual corretamente para uma futura manutenção da máquina.

## 1. Introdução

Escopo de Uso: A desmontadora de pneus semiautomática foi especialmente projetada para desmontar/montar pneus de aros de roda.

**Cuidado:** Por favor, use a máquina apenas para o propósito para o qual ela foi projetada, não a use para outros fins. O fabricante não será responsável por qualquer dano ou defeito causado pelo não cumprimento dessas normas.

**Regra de segurança:** O uso desta máquina é especialmente reservado a profissionais treinados e qualificados, que já leram o manual de introdução com atenção, ou alguém com experiência na operação de máquinas semelhantes. Quaisquer alterações e uso além do escopo desta máquina sem a permissão do fabricante, ou em descumprimento com o manual, podem causar o mau funcionamento e danos à máquina, o fabricante pode cancelar a cobertura da garantia devido a isso. Se algumas peças estiverem danificadas por algum motivo, substitua-as de acordo com a lista de peças de reposição. (Atenção: a garantia é de um ano após a data de entrega pelo fabricante; a garantia exclui as peças frágeis).

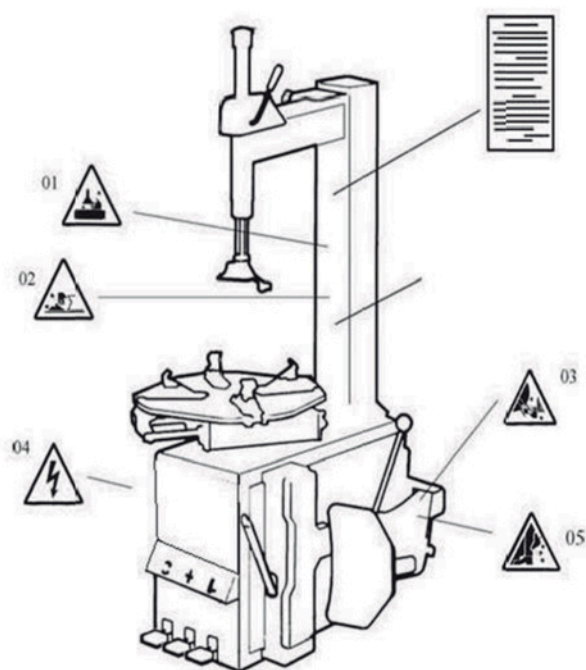

## 2. Etiqueta de Advertência e Posição de Aderência

- 01 Não coloque as mãos sob o cabeçote de montagem/desmontagem durante a operação;
- 02 Não coloque as mãos entre as garras durante a operação;
- 03 Não coloque as mãos dentro do talão ao desmontar o pneu;
- 04 Certifique-se e verifique se o sistema está equipado com um bom circuito de aterramento;
- 05 Não coloque os pés entre a pá do descolador de talão e o corpo durante a operação;

REV. 01 - 24/02/2025

### Etiquetas de advertência de segurança

Quando as etiquetas de advertência de segurança estiverem rasgadas ou descolando, por favor, recoloque-as rapidamente!

Não permita a operação quando as etiquetas de advertência de segurança estiverem faltando ou tiverem defeitos. Não permita que qualquer objeto esconda as etiquetas de advertência de segurança.

Os clientes podem colocar as etiquetas de advertência (como mostra a imagem à direita) em quaisquer posições necessárias.



### 3. Dados Técnicos

Dimensões externas do aro de travamento	10~17 "
Dimensões internas do aro de travamento	12~20 "
Diâmetro máx. da roda	1040mm (41")
Largura máx. da roda	355mm (14")
Pressão de Trabalho	8-10bar
Fonte de alimentação	110V (Monofase)/220V (Monofase)/380V (Trifase)
Potência opcional do motor	0,75/0,55/1,1 kw
Torque máx. de rotação (prato giratório)	1078 Nm
Dimensão Geral	96*76*93cm
Nível de ruído	75 Db

Observação:

As dimensões do aro definidas na tabela acima são baseadas aros de roda de ferro. Os aros de alumínio são mais grossos que os aros de rodas de ferro, por isso as dimensões do aro acima são apenas para a referência.

As versões da máquina acima podem ser equipadas com dispositivo de enchimento de pneus rápidos (dispositivo opcional do cliente).

Para a versão de sufixo IT, os detalhes do acessório podem ser encontrados no desenho explodido da versão de sufixo IT.

### 4. Transporte

Durante o transporte, a máquina deve estar com o pacote original e ser posicionada de acordo com a marca da embalagem. A máquina já embalada deve ser manuseada com uma empilhadeira de grande porte correspondente para carga e descarga. O local para inserir os pés da forquilha é mostrado na Fig. 1.

### 5. Desembalagem e Inspeção

Retire o prego fixado na ponta da garra; desembale da caixa e tampa de plástico. Verifique e certifique-se de que todas as peças mostradas na lista de peças sobressalentes estão incluídas. Se alguma peça estiver faltando ou quebrada, não utilize a máquina e entre em contato com o fabricante ou revendedor imediatamente.

REV. 01 - 24/02/2025

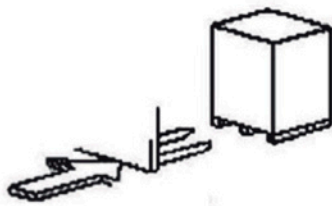

Fig. 1

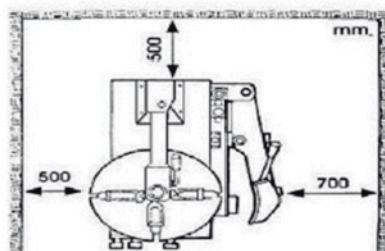

Fig. 2

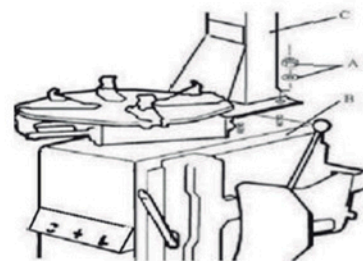

Fig. 3

## 6. Requisitos do local de trabalho

Escolha o local de trabalho em conformidade com as normas de segurança. Conecte fonte de alimentação e fonte de ar de acordo com o manual, e o local de trabalho deve ter uma boa condição de ar; a fim de fazer a máquina funcionar bem, seu local de trabalho precisa, pelo menos, ter espaço livre entre as paredes, como mostrado na Fig. 2. Se a instalação for ao ar livre, a máquina deve ser protegida contra chuva e sol por uma cobertura.

**Advertência: a máquina com motor não deve ser operada em atmosfera explosiva.**

## 7. Posição e Instalação

1. Desaparafuse as porcas na parte inferior, posicione a máquina e calibre-a com a régua horizontal. Monte a máquina com todos os parafusos e certifique-se de que a máquina esteja estável. Certifique-se de que o sistema está equipado com um bom circuito de aterramento para evitar fuga de corrente elétrica. E prepare um piso apropriado para a prevenção de derrapagem.

2. Desaparafuse a porca A no corpo do gabinete B, como mostrado na Fig. 3. Levante a coluna C; monte-a no corpo da máquina B usando a porca A através do parafuso localizado no corpo da máquina B. Se a coluna afrouxar após um período de uso, aperte-as imediatamente. Caso contrário, isso pode ocasionar danos ao pneu.

## 8. Conexões Elétricas e Pneumáticas

Cuidado: Antes da instalação e conexão, verifique se a fonte de alimentação elétrica corresponde aos dados técnicos da máquina. Toda a instalação de dispositivos elétricos e pneumáticos deve ser operada por um electricista profissional.

Conecte o conector de ar comprimido que está no lado direito da máquina com o sistema de ar comprimido. A rede elétrica à que a máquina é conectada deve ter dispositivo de proteção de fusíveis e boa proteção de aterramento de cobertura externa. Instale o interruptor de ar automático de fuga na fonte de alimentação, a corrente de fuga é definida em 30A.

**Cuidado: Não há plugue de alimentação para esta máquina, o usuário deve auto-conectar um plugue de alimentação não inferior a 16A e de acordo com a tensão da máquina. Ou conecte diretamente com a fonte de alimentação de acordo com os requisitos acima.**

REV. 01 - 24/02/2025

## 9. Operação de Ajuste



Pedal de Rotação do Prato Giratório (Z)



Pedal do Descolador de Talão (U)



Pedal para abrir e fechar as garras (V)

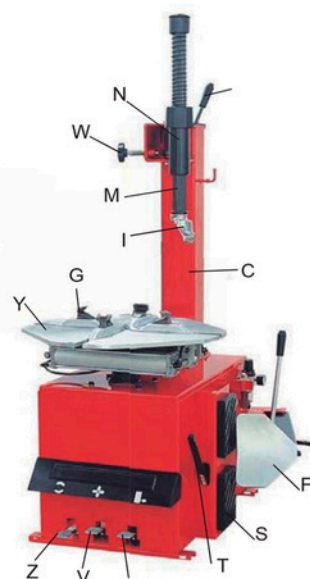

1) Ao pisar no pedal de rotação do prato giratório (Z), o prato giratório (Y) gira no sentido horário; ao retirar o pé do pedal de rotação do prato giratório (Z), o prato giratório (Y) gira no sentido anti-horário.

2) Ao pisar no pedal do descolador de talão (U), a pá do descolador se fecha; ao soltar o pedal do descolador (U), a pá do descolador (F) retorna à posição original.

3) Ao pisar no pedal de abrir e fechar as garras (V), as quatro garras (G) do prato giratório abre; ao pisar novamente, as quatro garras (G) fecham. Quando o pedal está na posição do meio, as quatro garras param de se mover.

A operação da desmontadora de pneus é composta por três partes:

- 1) Quebrar o talão do pneu
- 2) Desmontando o Pneu
- 3) Montando o Pneu

**Cuidado:** Para qualquer operação, não use roupas frouxas e use capacete de proteção, assim como luvas e sapatos à prova de derrapagem. Certifique-se de esvaziar completamente o ar do pneu e retire todos os pesos da roda do aro.

### 9.1 Quebrando o Talão do Pneu

Certifique-se de esvaziar completamente o ar do pneu, coloque o pneu contra o amortecedor de borracha (S). Aproxime o talão aproximadamente 10mm da borda do aro como mostrado na Fig. 5.

Pise no pedal do descolador (U) para empurrar a pá para dentro do pneu. Repita as operações acima sobre diferentes posições ao redor do pneu e ambos os lados do pneu até que o talão esteja completamente liberado.

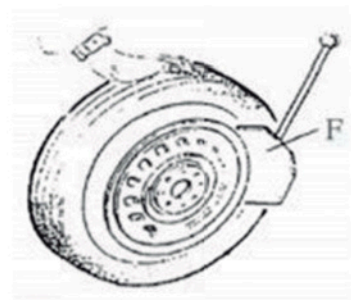

Fig. 5 REV. 01 - 24/02/2025

## 9.2 Desmontando o Pneu

Certifique-se de remover todos os pesos no aro da roda e esvaziar completamente o ar do pneu antes desta operação. Aplique graxa lubrificante (ou lubrificante similar) ao redor do talão do pneu. A falta de lubrificante pode levar a um mau desgaste no pneu.

Utilize os métodos de fixação da roda mostrados abaixo de acordo com a dimensão:

### a- para fixar a roda por fora:

Pise no pedal de abrir e fechar as garras (V) até o meio, posicionando as quatro garras (G) por escala de referência no prato giratório (Y); coloque o pneu no prato giratório, segure o aro e pise no pedal de abrir e fechar as garras (V) até que a roda esteja presa pelas garras.

### b- para fixar a roda por dentro:

Posicione as quatro garras (G) e deixe-as todas fechadas. Coloque o pneu no prato giratório e pise no pedal de abrir e fechar as garras (V) para abri-las, então trave a roda no lugar.

**Cuidado: Verifique se a roda está bem presa pelas quatro garras antes do próximo passo.**

Abaixe o Braço Vertical (M) até que o cabeçote de montagem/desmontagem (I) fique ao lado da borda da borda do aro, gire a Alavanca de Fixação para fixar o Braço Vertical e o Braço Oscilante na posição, e também ajuste o Balancim para que o cabeçote de montagem/desmontagem possa se levantar 2mm-3mm automaticamente da borda do aro da roda. Insira a Alavanca de Suspensão (T) entre o talão do pneu e a parte dianteira do cabeçote de montagem/desmontagem (I), e mova o pneu acima do cabeçote de montagem/desmontagem, como mostrado na Fig. 6.

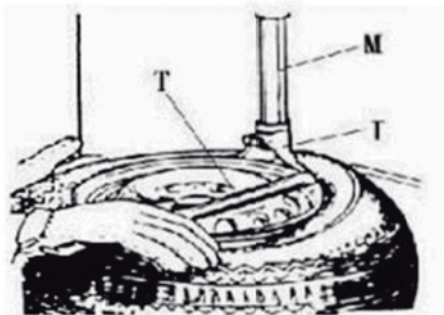

Fig. 6

**Cuidado: Correntes, pulseiras, roupas frouxas e qualquer outra coisa próxima às peças giratórias colocam o operador em perigo.**

Com a alavanca de suspensão mantida em posição, pise no pedal de rotação do prato giratório (Z), gire o prato giratório (Y) no sentido horário até que o pneu esteja completamente separado do aro da roda.

Gire para o lado contrário para desmontar o pneu, continue usando a alavanca de suspensão para levantar o pneu, faça com que o outro lado do pneu se separe do aro da roda.

REV. 01 - 24/02/2025



### 9.3 Montando o Pneu

**Cuidado:** Verifique se o pneu e o aro de roda são do mesmo tamanho antes de montar o pneu. Para evitar qualquer dano ao pneu, lubrifique o talão do pneu e a aro da roda com o lubrificante recomendado pelo fabricante. Coloque o pneu e verifique a situação.

**Cuidado:** Ao fixar o aro da roda, não coloque as mãos no aro para evitar ferimentos durante esta operação, Trave o Braço de Montagem Vertical Hexagonal, coloque o pneu no aro, deixe o Balancim voltar ao lugar ao desmontar o pneu. E deixe um lado de pneu acima da seção traseira do cabeçote de montagem/desmontagem e o outro lado sob a parte dianteira do cabeçote. Retire o pneu com as mãos ou com o braço auxiliar, e, em seguida, gire o prato giratório o toca-discos para montar o pneu com o talão para baixo.

Repita a operação acima para montar o pneu com o talão para cima. (Fig. 7)

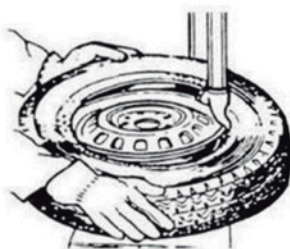

Fig. 7

### 10. Enchendo o Pneu

**Importante:** A operação de inflar o pneu é perigosa, seja cuidadoso e cumpra as instruções. Durante a operação de inflar, será extremamente perigoso se ocorrer algum problema com o pneu ou o aro. A possível explosão forçaria o pneu para cima e para fora, a grande potência pode causar ferimentos ou morte do operador ou das pessoas ao redor.

O pneu poderia explodir devido ao seguinte:

- 1) O aro de roda e o pneu não são do mesmo tamanho;
- 2) O pneu ou aro da roda está danificado;
- 3) A pressão de enchimento dos pneus está acima da pressão máxima recomendada pelo fabricante;
- 4) O operador não cumpriu o regulamento de segurança;

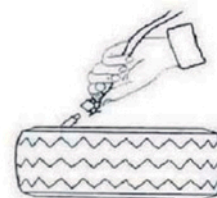

Fig. 8

Por favor, opere da seguinte forma:

- 1) Remova a tampa da válvula da haste da válvula;
- 2) Verifique se o bocal de ar está pressionado completamente sobre os fios da haste da válvula.
- 3) Verifique se o pneu e o aro da roda são do mesmo tamanho;
- 4) Lubrifique tanto o talão do pneu quanto a roda, forneça lubrificação adicional, se necessário;
- 5) Infle o pneu pausando enquanto infla, verifique a pressão listada no medidor de pressão, verifique também se o talão está fixo ou não. Repita a operação acima até que o talão esteja fixo; são necessárias etapas especiais para inflar o aro convexo ou aro convexo duplo;
- 6) Continue inflando e verifique a pressão do ar com frequência até atingir a pressão necessária.

REV. 01 - 24/02/2025

**Nota:**

Nunca exceda a pressão máxima de enchimento indicada pelo fabricante de pneus. Mantenha as mãos e seu corpo longe de pneus inflados.

Apenas pessoas especialmente treinadas podem realizar as operações, não permita que outras operem ou estejam perto da desmontadora de pneus.

**11. Movendo a Máquina**

Por favor, use uma empilhadeira para mover a máquina. Desconecte a desmontadora de pneus da fonte de alimentação elétrica e da fonte de alimentação pneumática, levante a placa de base e insira os pés da empilhadeira. Em seguida, monte a desmontadora de pneus em uma nova posição e fixe-a firmemente.

**Nota:** O local escolhido para fixação da desmontadora de pneus deve atender ao regulamento de segurança.

**12. Manutenção**

Cuidado: Apenas profissionais podem realizar a manutenção. Para prolongar a vida útil da máquina, realize a manutenção periódica de acordo com o manual. Caso contrário, isso afetará a confiabilidade da máquina ou mesmo causará ferimentos ao operador e a outros ao redor.

Cuidado: Antes de realizar qualquer manutenção, desconecte a desmontadora de pneus da fonte de alimentação elétrica e da fonte de alimentação pneumática, pise no pedal de abrir e fechar as garras ou no pedal de rotação do prato giratório por 3 a 4 vezes para esvaziar todo o ar comprimido da máquina. As peças danificadas devem ser substituídas por profissionais com as peças de reposição fornecidas pelo fabricante.

- Limpe a máquina uma vez por dia após o trabalho. Limpe a sujeira do prato giratório com óleo diesel uma vez por semana e lubrifique as corrediças e braçadeiras.

- A manutenção deve ser feita pelo menos uma vez por mês: Verifique o nível do óleo no Gerador de Névoa de Óleo, por favor, esteja mantenha-o cheio de óleo SAE30# se necessário.

Use uma chave sextavada para desaparafusar (E). Com base na conexão de ar comprimido, primeiro pressione o pedal de abrir e fechar as garras ou pedal de rotação do prato giratório por 5 vezes e, em seguida, verifique se o óleo no Gerador de Névoa de Óleo está gotejando. Para operação contínua, pise duas vezes cada vez, solte uma gota de óleo, caso contrário, ajuste o parafuso (D) que controla a entrada de óleo com uma chave de fenda pequena. (Fig. 9)

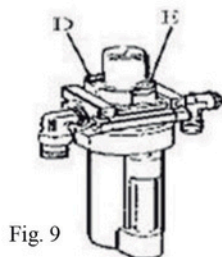

Fig. 9

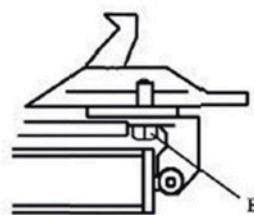

Fig. 10

REV. 01 - 24/02/2025

**Nota:** Após os primeiros 20 dias de uso, reaperte as garras no prato giratório com parafusos de aperto (B) (Fig. 10).

**Nota:** Caso o prato giratório perca potência, verifique se a correia está apertada da seguinte forma:

- remova a tampa do lado esquerdo desparafusando os parafusos; ajuste os dois parafusos localizados no suporte do motor, mantenha uma distância adequada entre o suporte do motor e a base do motor; aperte os parafusos tensionar a correia (Fig. 11).

**Cuidado:** Desconecte a máquina da fonte de alimentação elétrica e da fonte pneumática.

**Nota:** Se o braço vertical hexagonal não estiver bloqueado ou não cumprir o requisito de estar a 2-3mm da parte inferior do cabeçote de montagem/desmontagem do aro, ajuste a placa de bloqueio hexagonal, consulte a Fig. 12 e ajuste o (X).

**Nota:** Para alcançar a confiabilidade das garras e da pá do descolador, opere da seguinte forma para manter suas válvulas limpas.

1. Remova a tampa lateral esquerda do corpo da máquina desparafusando os dois parafusos;
2. Solte o silenciador da válvula (A) do pedal de abrir e fechar as garras e do pedal do descolador (Fig. 13);
3. Limpe o silenciador com ar comprimido; se estiver danificado, por favor, substitua-o consultando a lista de peças sobressalentes. (Fig. 13)

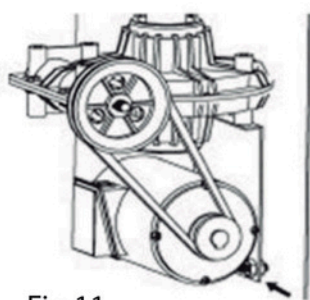

Fig.11

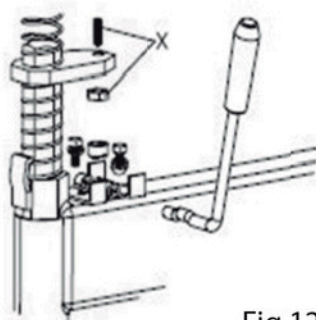

Fig.12

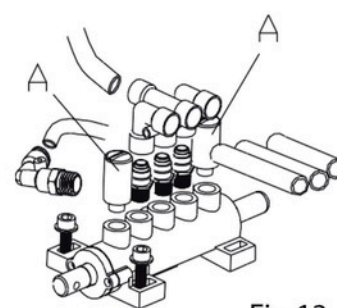
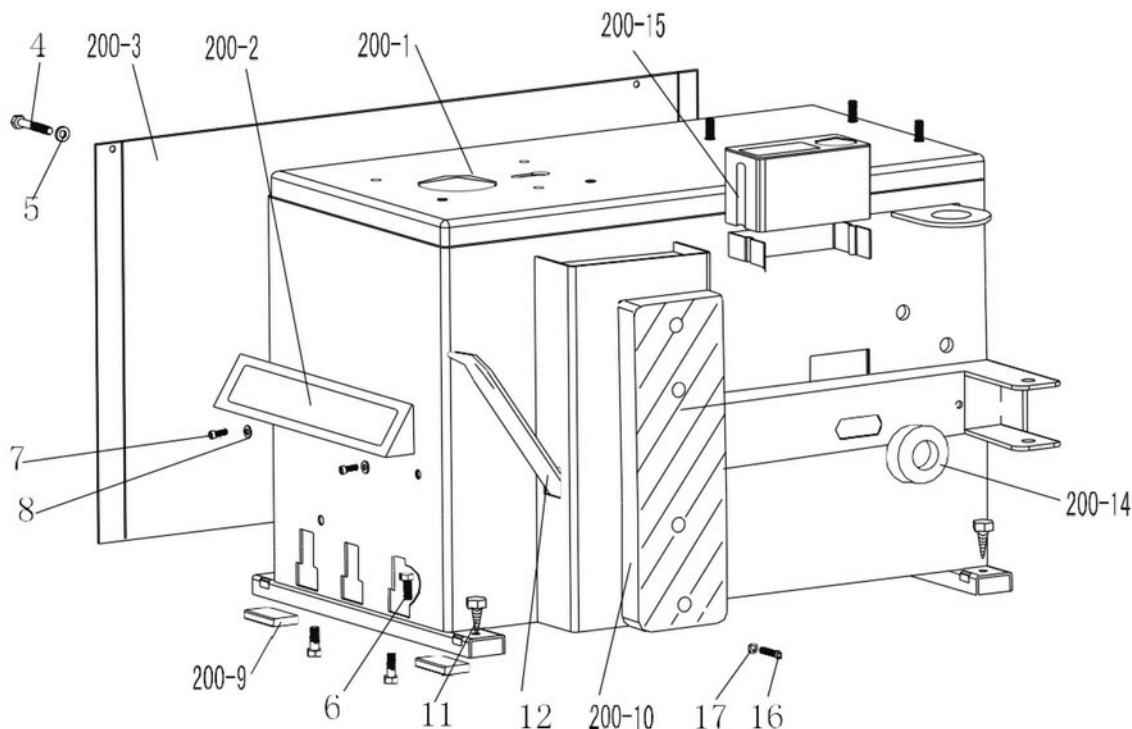

Fig.13

### 13. Tabela de Resolução de Problemas

<b>Problema</b>	<b>Motivo</b>	<b>Solução</b>
O prato giratório gira apenas em uma direção ou não pode girar.	Interruptor reverso quebrado	Substitua o interruptor reverso
	Correia quebrada	Substitua a correia
	Mau funcionamento do motor	Verifique o cabo do motor ou o fio do bloco de terminais; Substitua o motor se estiver quebrado.
Ao desmontar ou fixar a roda, o prato giratório não trava (gire com a roda); As garras demoram a abrir/fechar; o prato giratório bloqueia o aro incorretamente.	Fuga da rede de ar.	Verifique todas as peças na rede de ar.
	O cilindro de fixação não funciona.	Substitua o pistão do cilindro.
	Garras gastas	Substitua as garras.
	Arruelas de cilindro quebradas do cilindro da castanha.	Substitua-as.
O cabeçote de montagem/desmontagem sempre toca o aro durante a operação.	A placa de bloqueio ajusta incorretamente ou não está qualificada.	Substitua-a ou ajuste.
	Parafusos da castanha soltos; o braço vertical não pode ser travado pela placa de travamento.	Aperte os parafusos; substitua a placa de bloqueio.
O Pedal do Descolador e o Pedal de Abrir e Fechar as Garras não voltam para a posição original.	Mola do pedal quebrada.	Substitua-as.
A pá do Descolador opera com dificuldade.	Silenciador emperrado.	Limpe-o ou substitua.
	A arruela do cilindro do descolador está quebrada.	Substitua-as.

**14. Desenho Explodido**

200-1	CX-200-010000-0	Corpo da máquina
200-2	CZ-200-080000-0	Tampa dianteira do pedal
200-3	CX-200-020000-0	Tampa esquerda
4	B-010-060101-0	Parafuso sextavado interno M6×10
5	B-040-061412-1	Arruela plana Ø6*14*1.2
6	B-014-080251-0	Parafuso sextavado M8x25
7	B-010-080201-0	Parafuso sextavado interno M8×20
8	B-040-061412-1	Arruela plana Ø 6*14*1.2
200-9	C-000-001020-0	Pé de borracha amortecedor
200-10	C-200-500000-0	Amortecedor do descolador
11	B-027-060401-0	Parafuso de aterramento M6x40
12	C-200-580000-0	Alavanca de suspensão
200-14	C-200-510000-0	Amortecedor do braço do descolador
200-15	C-200-470000-0	Caixa de água-óleo
16	B-010-080201-0	Parafuso sextavado interno M8x20
17	B-040-081715-1	Arruela plana Ø 8*17*1.5

REV. 01 - 24/02/2025

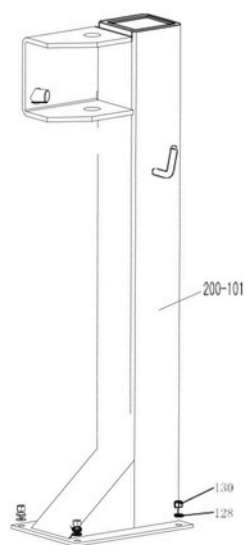
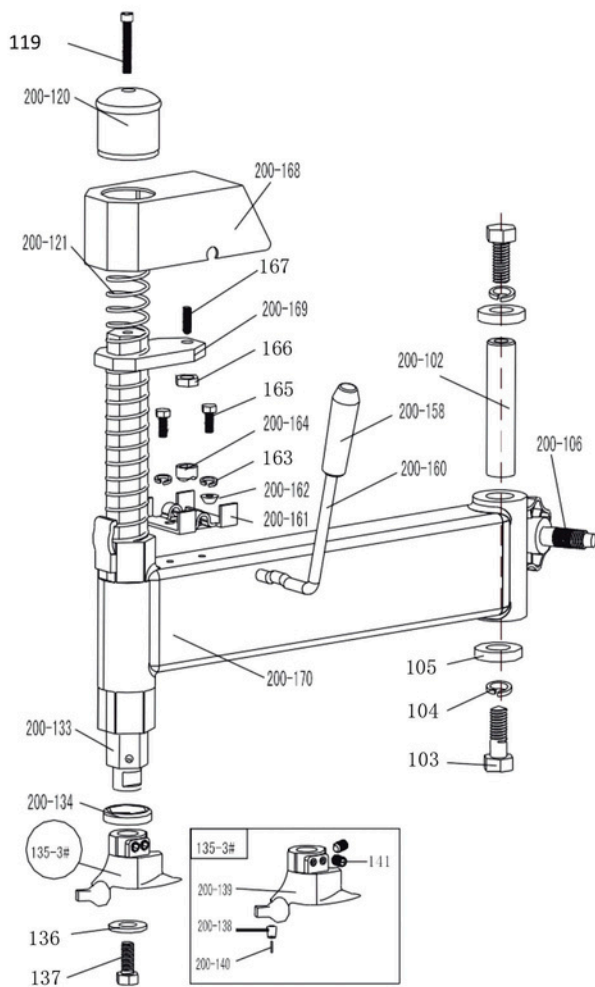

200-101	CX-200-250000-0	Coluna quadrada
200-102	CX-200-190000-0	Pino do braço oscilante
103	B-014-140301-0	Parafuso sextavado M14x30
104	B-050-140000-0	Arruela de pressão Ø14
105	CX-200-140000-0	Arruela grande
200-106	C-200-350000-0	Manivela de ajuste da coluna
119	B-010-100501-0	Parafuso sextavado interno M10x50
200-120	C-200-490000-0	Tampa de braço vertical 200
200-121	C-200-390000-0	Mola do braço vertical
128	B-040-102020-1	Arruela plana Ø10X2
130	B-001-100001-0	Porca auto travante M10
200-133	CX-200-160000-0	Braço vertical 200
200-134	C-200-520000-0	Arruela do braço vertical
135-3#	CW-113-020003-0	Cabeçote de montagem/desmontagem completo
136	CX-200-170000-0	Arruela plana do cabeçote de montagem/desmontagem
137	B-014-100251-0	Parafuso sextavado M10x25
200-138	CX-200-150200-0	Polia do cabeçote de montagem/desmontagem
200-139	C-200-150100-3	Cabeçote de montagem/desmontagem 3#
200-140	C-200-150400-0	Pino redondo sextavado
141	B-007-120161-0	Parafuso sextavado interno M12X16
200-158	C-200-230200-0	Tampa da alavanca de fixação
200-160	CX-200-230000-0	Alavanca de fixação
200-161	CX-200-200000-0	Placa de travamento
200-162	C-200-240000-0	Tampa do bloco de travamento
163	B-050-080000-0	Arruela de pressão Ø8
200-164	C-200-210000-0	Porca de eixo excêntrico
165	B-014-080251-0	Parafuso sextavado M8x25
166	B-004-120071-1	Porca M12X1,75X7
167	B-007-120301-0	Parafuso sextavado interno M12X30
200-168	C-200-480000-0	Tampa da placa de bloqueio
200-169	CX-200-220000-0	Placa de travamento hexagonal 200
200-170	CX-200-180000-0	Braço oscilante 470

REV. 01 - 24/02/2025

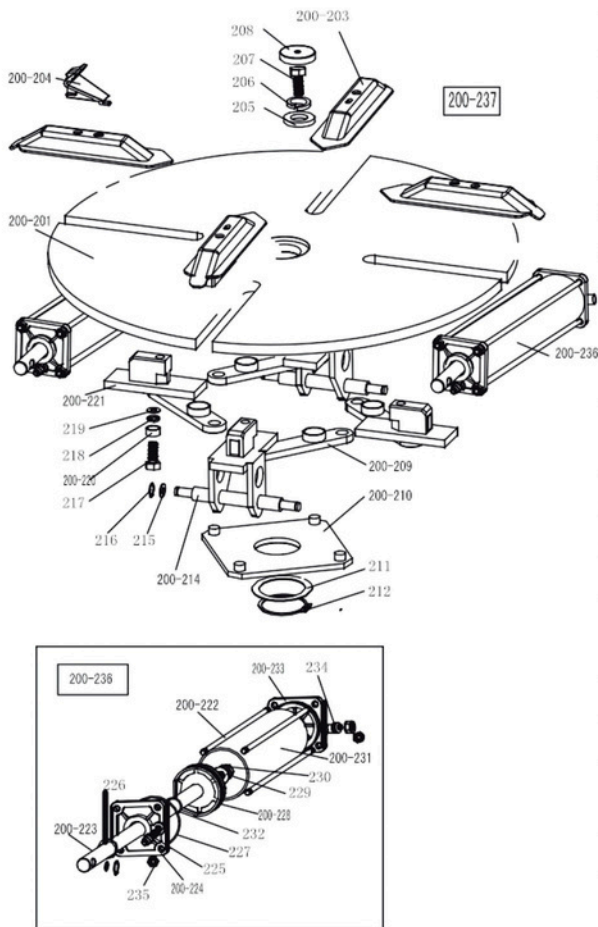

200-201	CX-200-130000-0	Conjunto do prato giratório 540
200-203	CX-200-120000-0	Tampa da garra 200
200-204	C-200-570000-0	Garra 200
205	CX-200-140000-0	Arruela grande
206	B-050-160000-0	Arruela de pressão Ø16
207	B-014-160401-0	Parafuso sextavado M16×40
208	C-200-440000-0	Tampa do prato giratório
200-209	CX-200-310000-0	Conjunto da haste de conexão 540
200-210	CX-200-280000-0	Prato giratório quadrado 540
211	CX-200-290000-0	Arruela do prato giratório quadrado
212	B-055-650001-0	Anel de retenção Ø65 (eixo)
200-214	CX-200-110000-0	Guia corredeira da garra com pino 540
215	B-040-122520-1	Arruela plana Ø12X2
216	B-055-120001-0	Anel de retenção Ø12 (eixo)
217	B-014-120801-0	Parafuso sextavado M12×80
218	B-046-122050-1	Arruela de travamento dentada Ø12x20,5x1
219	B-040-123030-1	Arruela plana Ø12X30X3
200-220	CX-200-300000-0	Porca de haste de conexão
200-221	CX-200-110100-0	Guia de corredeira de garra sem pino
200-222	C-200-100400-0	Haste de conexão roscada 310
200-223	C-200-100200-0	Haste de pistão do cilindro de fixação 320
200-224	C-200-100100-0	Tampa do cilindro de fixação sem alça
225	S-011-010808-0	União reta 1/8"-Ø8
226	S-005-020075-0	Anel de vedação V-ring 20*28*7,5
227	S-000-063265-0	Anel O-ring 63*2,65
200-228	C-200-540000-0	Pistão do cilindro de fixação φ70
229	B-040-122520-1	Arruela plana Ø12X24X2
230	B-004-120071-1	Porca M12X7X1,75
200-231	C-200-100500-0	Tambor do cilindro de fixação 279
232	S-000-019262-0	Anel O-ring 19,6X2,65
200-233	C-200-100300-0	Tampa do cilindro de fixação com alça
234	S-018-010808-0	União 1/8-Ø8
235	B-001-080001-0	Porca auto travante M8
200-236	CW-105-020001-0	Cilindro de fixação completo 200
200-237	CW-104-020000-0	Prato giratório completo 540

REV. 01 - 24/02/2025

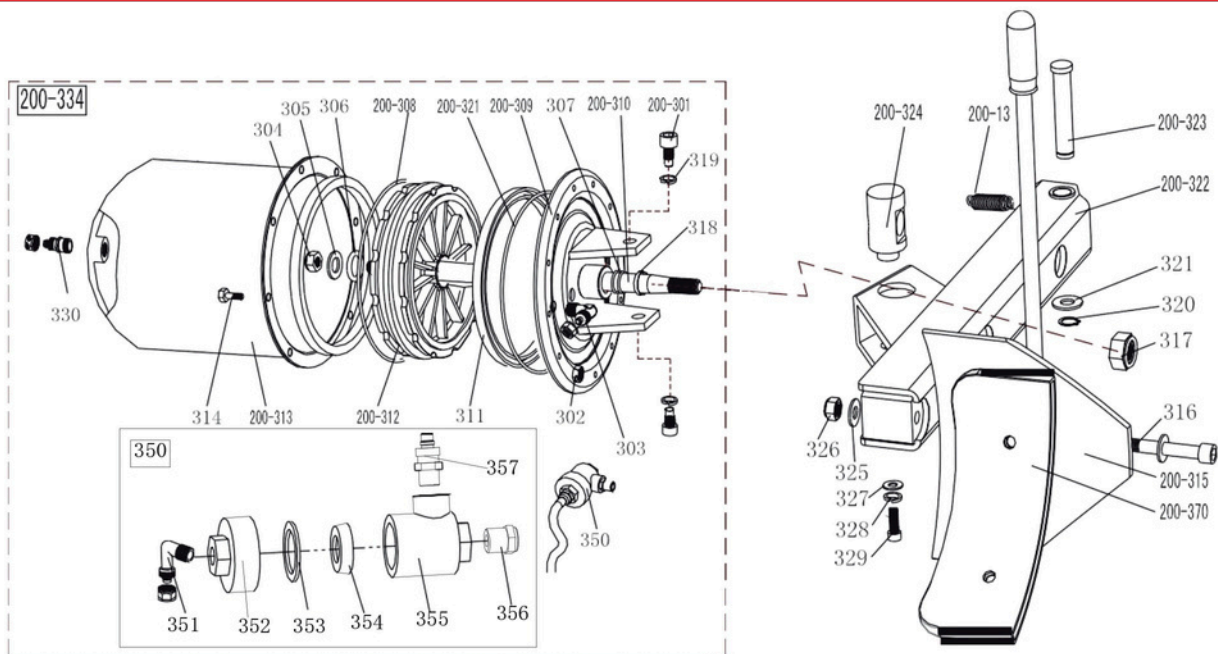

200-301	B-010-140301-0	Parafuso sextavado interno M14x30	200-13	C-200-360000-0	Mola do braço do descolador de talão
302	B-001-060001-0	Porca auto travante M6	319	B-050-140000-0	Arruela de pressão Ø14
303	S-018-010408-0	União (90°) 1/4-Ø8	320	B-055-160001-0	Anel de retenção Ø16
304	B-001-160001-1	Porca M16*1,5	321	B-040-162820-1	Arruela plana
305	B-040-162820-1	Arruela plana Ø16*28*2	200-321	S-000-175500-0	Anel O-ring Ø173,4x5,3
306	S-000-016265-0	Anel O-ring Ø 16*2,65	200-322	CX-200-030000-0	Braço do descolador de talão 200
307	S-000-020265-0	Anel O-ring Ø 20*2,65	200-323	CX-200-040000-0	Pino do descolador de talão
200-308	S-000-180500-0	Anel O-ring 180x5	200-324	CX-200-050600-0	Pino giratório do cilindro do descolador de talão
200-309	CX-200-050500-0	Conjunto da tampa do cilindro do descolador de talão	325	B-040-122520-1	Arruela plana Ø12*24*2
200-310	C-200-050100-0	Haste do pistão do cilindro do descolador de talão	326	B-001-120001-0	Auto travante M12
311	S-005-168115-0	Anel de vedação V-ring 185X168X11,5	327	B-040-083030-1	Arruela plana Ø8*30*3
200-312	C-200-050200-0	Pistão do cilindro do descolador de talão	328	B-050-080000-0	Arruela de pressão Ø8
200-313	CX-200-050300-0	Tambor do cilindro do descolador de talão	329	B-014-080201-0	Parafuso sextavado M8x20
314	B-010-060161-0	Parafuso sextavado interno M6x16	330	S-011-010808-0	União reta 1/8- Ø8
200-315	CX-200-070000-0	Conjunto da pá do descolador de talão	200-334	CW-108-020000-0	Cilindro do descolador de talão completo
316	B-010-120901-0	Parafuso sextavado interno M12x90	350	CW-112-209800-0	Válvula de exaustão do cilindro do descolador de talão
317	B-001-160001-1	Porca auto travante M16*1,5	351	S-012-010808-0	União (90°) 1/8-Ø8
318	U-006-000001-2	Correia guia	352	C-098-600200-0	Válvula de exaustão do cilindro do descolador de talão cover
200-370	C-200-070600-0	Tampa de proteção da pá do descolador de talão (opcional)	353	C-098-600400-0	Arruela de vedação
			354	C-098-600300-0	Vedação bidirecional
			355	C-098-600100-0	Tambor da válvula de exaustão do cilindro do descolador de talão
			356	S-023-010401-6	Silenciador
			357	S-010-010408-0	União reta 1/4- Ø8

REV. 01 - 24/02/2025



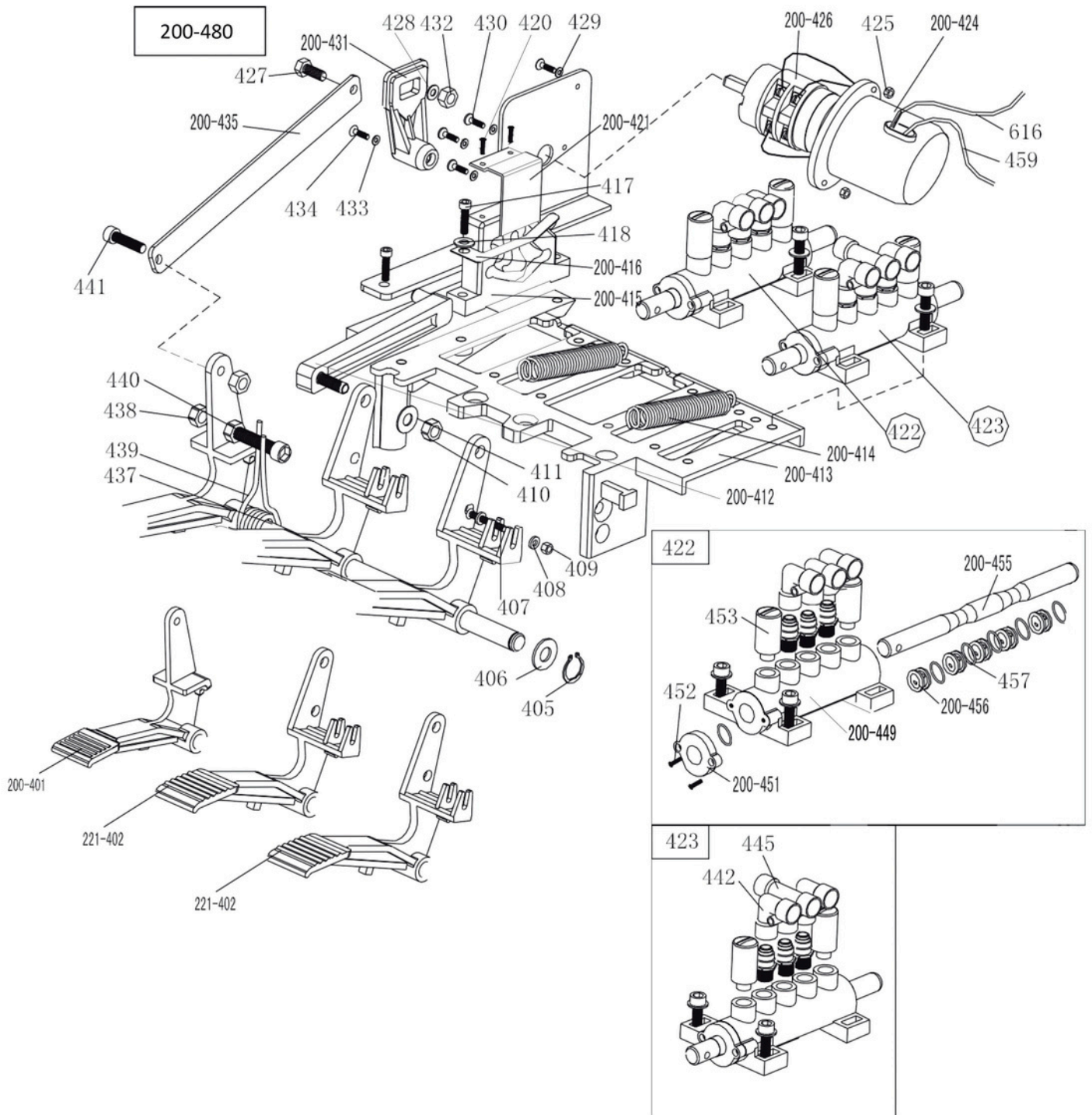

REV. 01 - 24/02/2025

200-401	C-200-060400-0	Pedal do interruptor reverso	429	B-040-040000-1	Arruela plana Ø4
221-402	C-221-060300-0	Pedal da válvula de 5 vias (direita)	430	B-024-040161-0	Parafuso autobrocante de cabeça sextavada M4*16
405	B-055-120001-0	Anel de retenção Ø12	200-431	C-200-530000-0	Alça do interruptor reverso
406	B-040-122520-1	Arruela plana Ø12*24*2	432	B-001-060001-0	Porca auto travante M6
407	B-024-040301-0	Parafuso de fenda cruzada M4X30	433	B-040-030000-1	Arruela plana Ø3
408	B-040-040000-1	Arruela plana Ø4	434	B-017-030161-0	Parafuso de fenda cruzada M3X18
409	B-001-040001-0	Porca auto travante M4	200-435	CX-200-060600-0	Haste de conexão do pedal
410	B-001-080001-0	Porca auto travante M8	437	CX-200-060700-0	Eixo frontal do pedal
411	B-040-081715-1	Arruela plana Ø8*17*1,5	438	B-004-080001-0	Porca M8
200-412	C-200-061300-0	Haste de conexão do came	439	C-200-370000-0	Mola de torção do pedal
200-413	C-200-060100-0	Placa de suporte do pedal	440	B-010-080501-0	Parafuso sextavado interno M8x50
200-414	C-200-380000-0	Mola do pedal	441	B-010-080201-0	Parafuso sextavado interno M8x20
200-415	C-200-061500-0	Came	442	S-012-010808-0	União rápida 1/8- Ø 8
200-416	C-200-810000-0	Arruela do came	445	S-016-010808-2	União em T 1/8-2* Ø 8
417	B-010-060201-0	Parafuso sextavado interno M6x20	200-449	C-200-060901-0	Válvula de 5 vias (esquerda)
418	B-040-061210-1	Arruela plana Ø6*12*1	200-451	C-200-061100-0	Tampa da válvula de 5 vias
420	B-019-290121-0	Parafuso autobrocante de fenda cruzada	452	B-024-290121-0	Parafuso de fenda cruzada ST2,9*14
200-421	CX-200-060500-0	Tampa do came	453	S-023-010801-0	Silenciador 1/8"
422	CW-110-020000-0	Válvula de 5 vias completa para fixação do cilindro	200-455	CX-200-061200-0	Haste de válvula de 5 vias
423	CW-110-020001-0	Válvula de 5 vias completa para cilindro do descolador	200-456	C-200-061000-0	Espaçador da haste da válvula de 5 vias
200-424	C-200-061400-0	Tampa de interruptor reverso	457	S-000-012400-0	Anel O-ring 12*20*4
425	B-004-040001-0	Porca M4	459	C2-000-103150-0	Cabo de alimentação
200-426	S-060-016000-1	Interruptor reverso	616	C2-000-205150-0	Cabo do motor
427	B-010-060201-0	Parafuso sextavado interno M6x20	200-480	CW-109-020000-0	Conjunto de 3 pedais completo
428	B-040-061210-1	Arruela plana Ø 6X12X1			

REV. 01 - 24/02/2025

200-526

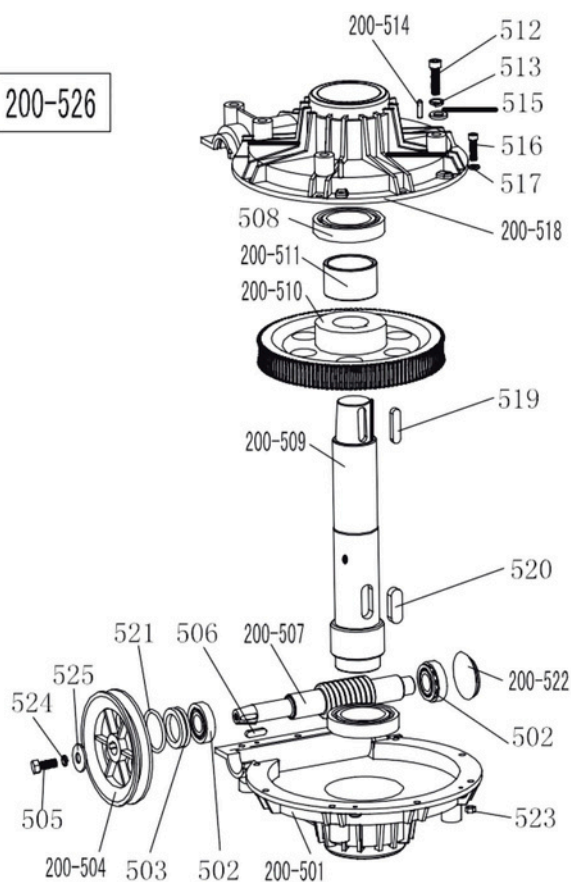

200-501	C-300-320302-0	Tampa inferior da caixa de engrenagens
502	S-040-030204-0	Rolamento 30204
503	S-005-020080-1	Vedação da caixa de engrenagens $\varnothing 20 \times 35 \times 8$
200-504	C-200-320500-0	Polia da correia de engrenagem
505	B-014-080251-0	Parafuso sextavado M8x25
506	B-065-006020-0	Arruela chaveta 6x20
200-507	C-200-320400-0	Haste helicoidal
508	S-040-006010-0	Rolamento 6010
200-509	C-200-320200-0	Eixo de engrenagem helicoidal
200-510	C-200-320100-0	Engrenagem helicoidal
200-511	CZ-200-320600-0	Espaçador do eixo de engrenagem helicoidal
512	B-014-100551-0	Parafuso sextavado M10x55
513	B-050-100000-0	Arruela de pressão $\varnothing 10$
200-514	B-060-006020-0	Pino 6X20
515	B-040-102020-1	Arruela plana $\varnothing 10 \times 20 \times 2$
516	B-010-060201-0	Parafuso sextavado interno M6x20
517	B-040-061412-1	Arruela plana $\varnothing 6 \times 14 \times 1,2$
200-518	C-300-320301-0	Tampa superior da caixa de engrenagens
519	B-065-010040-0	Arruela chaveta 10x40
520	B-065-014040-0	Arruela chaveta 14x40
521	S-000-027310-0	Anel O-ring $\varnothing 27,8 \times 3,1$
200-522	C-200-320700-0	Vedação resistente ao óleo
523	B-001-060001-0	Porca auto travante M6
524	B-050-080000-0	Arruela de pressão $\varnothing 8$
525	B-040-083030-1	Arruela plana $\varnothing 8 \times 30 \times 3$
200-526	CW-107-020001-0	Caixa de engrenagens completa

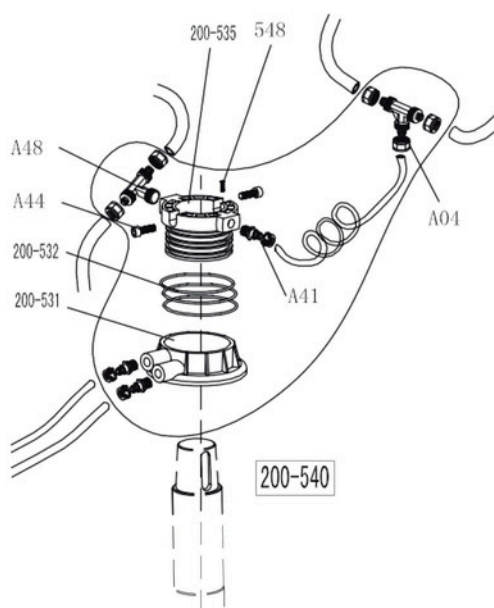

A04	S-015-000008-3	União em T 3* $\varnothing 8$
A44	B-010-060161-0	Parafuso sextavado interno M6x16
A48	S-017-010808-2	União em T
200-531	CZ-200-430100-0	Invólucro da válvula rotativa
200-532	S-000-059262-0	Anel O-ring 59,9X2,62
200-535	CZ-200-430200-0	Mandril da válvula rotativa
537	S-035-055080-0	Mangueira 5,5* $\varnothing 8$
A41	S-011-010808-0	União reta 1/8"- $\varnothing 8$
548	B-007-040061-0	Parafuso sextavado interno M4X6
200-540	CW-016-020000-2	Válvula rotativa completa

REV. 01 - 24/02/2025

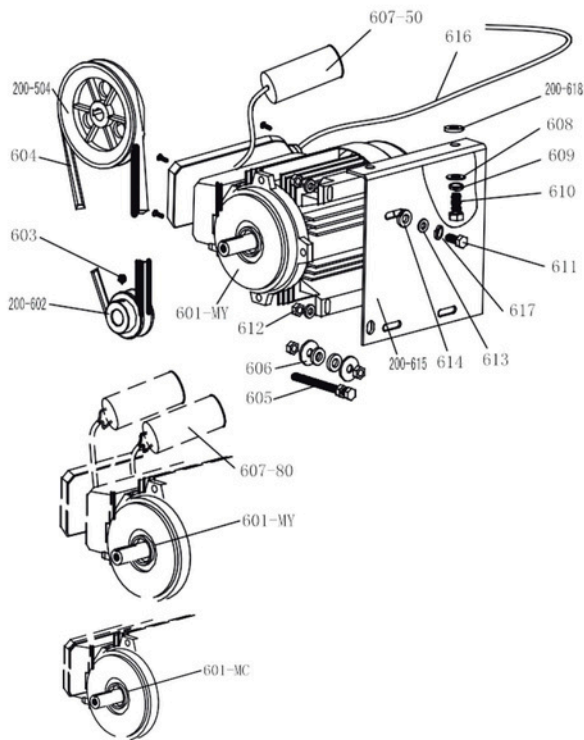

200-504	C-200-320500-0	Polia da correia de engrenagem
601-MC	S-050-220110-5	Motor 220V/50HZ
601-MY	S-050-230075-0	Motor 220v
200-602	CX-200-330000-0	Polia da correia do motor
603	B-007-080121-0	Parafuso sextavado interno M8x12
604	S-042-000686-0	Correia A-28 da desmontadora de pneus
605	B-014-080651-0	Parafuso sextavado M8X65
606	B-040-083030-1	Arruela plana Ø8X30X3
607-80	S-063-008000-0	Capacitor 80µf, 110V
607-50	S-063-005000-0	Capacitor 50µf, 220V
608	B-040-102020-1	Arruela plana Ø10X20X2
609	B-050-100000-0	Arruela de pressão Ø10
610	B-014-100251-0	Parafuso sextavado M10X25
611	B-014-080351-0	Parafuso sextavado M8X35
612	B-004-080001-0	Porca M8
613	B-040-082220-1	Arruela plana ø8X22X2
614	C-200-560000-0	Arruela de borracha do motor
200-615	CX-200-340000-2	Suporte do motor
616	CZ-000-205150-0	Cabo do motor 5x1,0
617	B-050-080000-0	Arruela de pressão ø8
200-618	C-200-560000-0	Amortecedor de borracha do motor

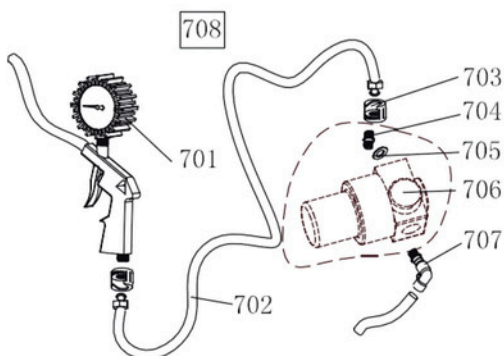

701	S-038-000100-0	Indicador da pistola calibradora
702	S-035-014150-1	Mangueira de conexão de borracha
703	S-025-104008-0	Porca eixo entalhado
704	S-011-010414-1	União reta 1/4-1/4
705	B-040-132420-1	Arruela plana Ø13
706	S-030-010400-2	Válvula de ajuste de pressão
707	S-012-010408-0	União 1/4-Ø8
708	CW-090-000201-0	Pistola calibradora completa

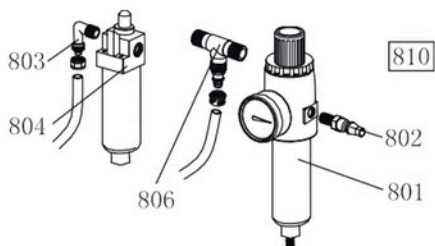

801	S-033-200002-1	Filtro de alívio de pressão
802	S-025-000050-0	Bocal rápido
803	S-018-010408-0	União (90°)
804	S-033-200002-2	Gerador de Névoa de Óleo
806	S-015-010408-2	União em T 2X1/4-ø8
810	CW-114-020005-0	Gerador de Névoa de Óleo completo

REV. 01 - 24/02/2025

**15. Diagrama do Circuito**

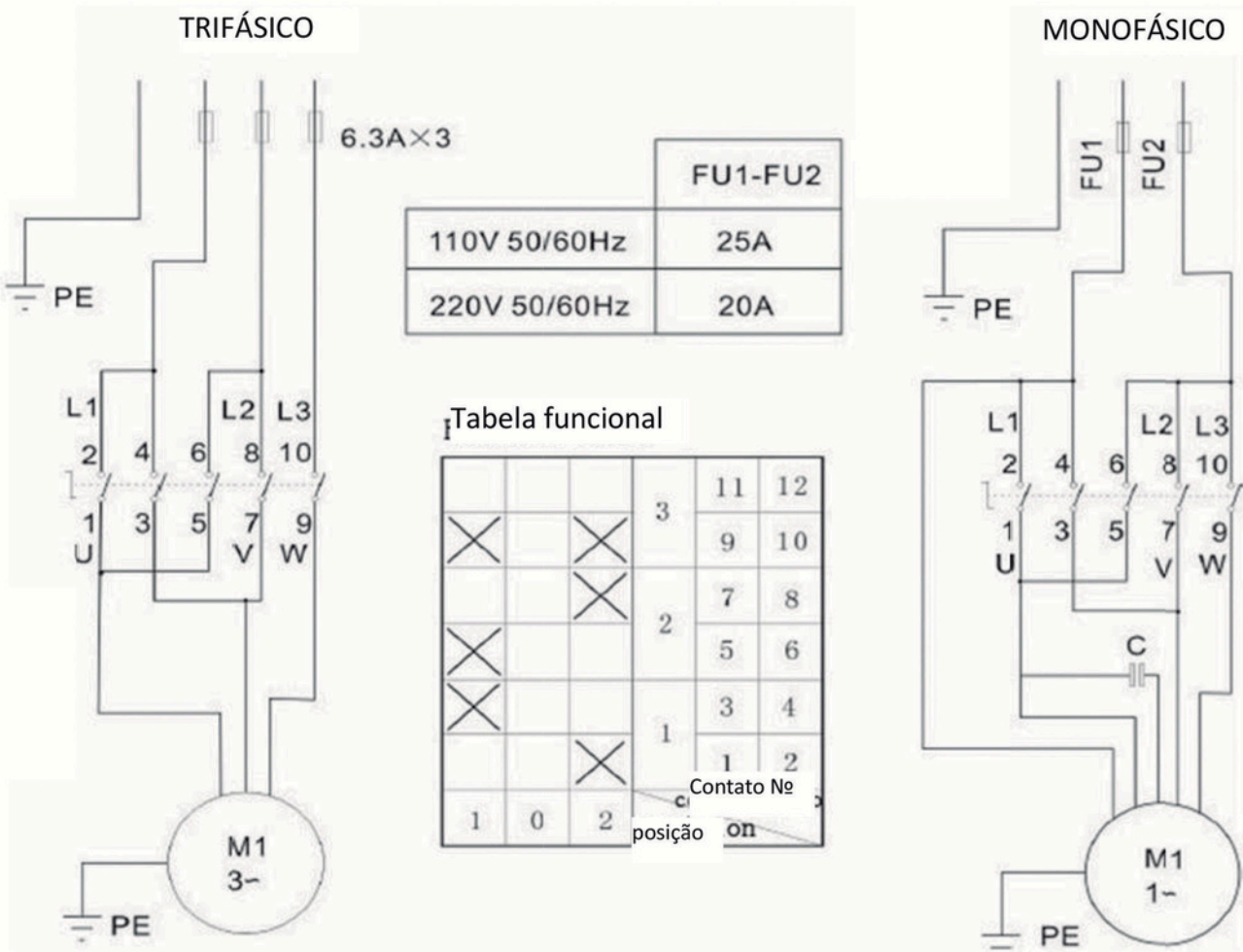

REV. 01 - 24/02/2025

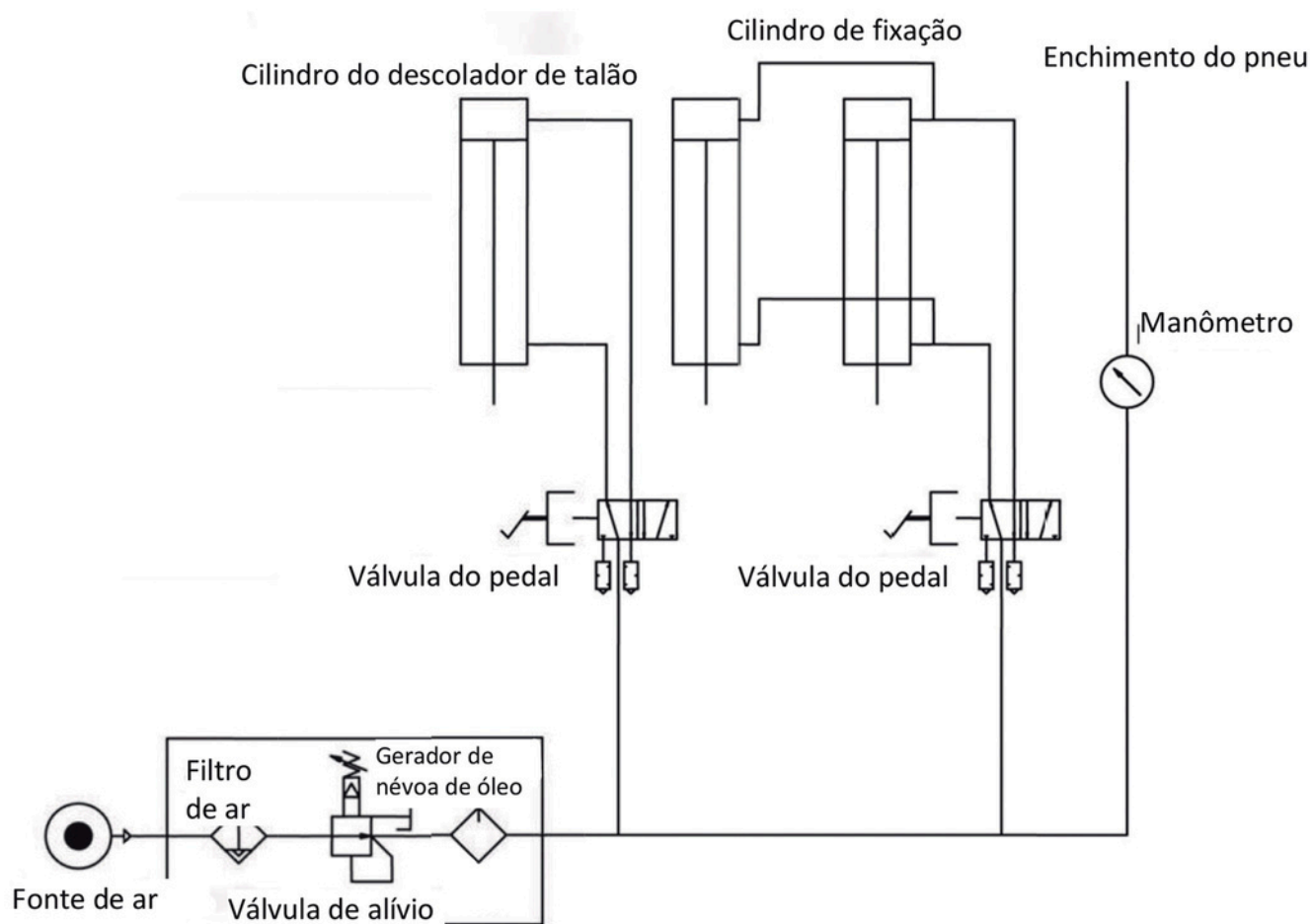
**16. Esquema Pneumático**

REV. 01 - 24/02/2025



**MAHOVI**<sup>®</sup>

MANUAL DE INSTALAÇÃO  
MAH-5001



**WWW.MAHOVI.COM.BR**



Rua Júlio Lopes Manzano, 45 | Jardim São Marcos | 18056-550 | Sorocaba - SP